

STHOR 78992

- PL WIERTARKA UDAROWA
- EN IMPACT DRILL
- DE SCHLAGBOHRMASCHINE
- RU УДАРНАЯ ДРЕЛЬ
- UA УДАРНА ДРИЛЯ
- LT SMŪGINIS GRĘŽTUVAS
- LV SITAMĀ URBJMAŠĪNA
- CZ NÁRAZOVÁ VRTAČKA
- SK ÚDEROVÁ VŘTAČKA
- HU ŰTVEFŰRÓHOZ
- RO MASINA DE GAURIT
- ES TALADRADOR DE PERCUSIÓN
- FR PERFORATRICE A PERCUSSION
- IT TRAPANO A PERCUSSIONE
- NL KLOPBOORMACHINE
- GR ΚΡΟΥΣΤΙΚΟ ΔΡΑΠΑΝΟ



CE

STHOR STHOR STHOR STHOR STHOR STHOR

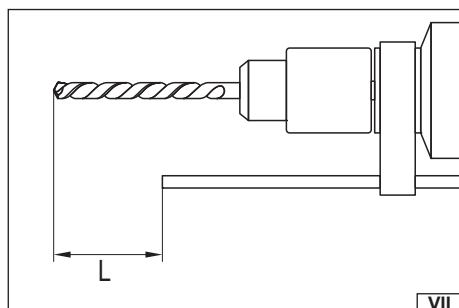
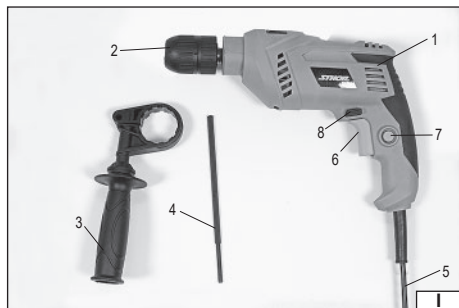

PL

1. korpus napędowy z rękojeścią
2. samocentrujący uchwyt wiertarski
3. rękojeść dodatkowa
4. ogranicznik głębokości wiercenia
5. przewód sieciowy z wtyczką
6. włącznik elektryczny z regulacją obrotów
7. blokada włącznika
8. przelącznik kierunku obrotów

RU

1. приводной корпус с рукояткой
2. самоцентрирующийся сверлильный патрон
3. дополнительная рукоятка
4. ограничитель глубины сверления
5. сетевой провод с отгубкой
6. электровыключатель с регулировкой скорости вращения
7. блокировка выключателя
8. переключатель направления вращения

LV

1. korpus ar rokturi
2. urbmašīnas paši centrēšanas rokturis
3. papildu rokturis
4. urbšanas dziļuma ierobežotājs
5. elektrības vads attaisnotāju
6. ieslēdzējs ar apgriezīenu regulēšanu
7. ieslēdzēja blokāde
8. apgriezīenu virziena pārslēdzējs

HU

1. test a motorral és a fogantyúval
2. önközpontosító fúrótokmány
3. kiegészítő fogantyú
4. furatmélység beállító
5. hálózati vezeték a dugvillával.
6. elektromos kapcsoló a fordulatszám szabályzóval
7. a kapcsoló rögzítése
8. a forgási irány váltója

FR

1. corps de propulsion avec la manette
2. poignée de perforatrice
3. poignée supplémentaire
4. limiteur de profondeur de perçage
5. câble réseau avec prise
6. commutateur électrique
7. blocage de commutateur
8. commutateur de directions des tours

GR

1. κορμός κινητήρα με λαβή
2. Σφικτήρας (τσοκ)
3. Πρόσθετη χειρολαβή
4. Αναστολέας βάθους τρυπήματος
5. Καλώδιο τροφοδοσίας με φικ
6. Ηλεκτρικός διακόπτης
7. Κλειδώμα διακόπτη
8. διακόπτης κατεύθυνσης στρωφών

EN

1. body with handle
2. self-centring chuck
3. additional handle
4. drilling depth limiting device
5. power supply cord with plug
6. electric switch with rotation adjustment
7. switch lock
8. rotation selector

UA

1. привідний корпус з рукояткою
2. самоцентрувальний свердлувальний патрон
3. додаткова рукоятка
4. обмежувач глибини свердлування
5. провід мережі з відгубкою
6. електровимикач з регулюванням швидкості обертання
7. блокування вимикача
8. перемикач напрямку обертання

CZ

1. pohonné těleso z rukojetí
2. samostřední sklíčidlo vrtáčkové
3. přídatná rukojeť
4. omezovač hloubky vrtání
5. síťový vodič z ohybaním
6. elektrický spínač s seřizováním otáček
7. blokování spínače
8. přepínač směru otáček

RO

1. mașia cu mânerul ei
2. menghina
3. mânerul suplimentar
4. tija de fixarea adâncimii de găurire
5. conductorul de alimentare
6. intreruptor electric cu reglarea vitezei de rotire
7. butnul de blocarea intreruptorului
8. comutatorul schimbării direcției de rotire

IT

1. corpo motore con impugnatura
2. mandrino a cremagliera
3. impugnatura supplementare
4. limitatore di profondità di foratura
5. cavo di rete con spina
6. interruttore elettrico
7. bloccaggio dell'interruttore
8. selettore della direzione di rotazione

DE

1. Gehäuse mit Handgriff
2. Bohrfutter, selbstzentrierend
3. Zusatzgriff
4. Tiefenanschlag
5. Netzkabel mit Abbiegestück
6. Elektrischer Ein-/Ausschalter mit Drehzahlregulierung
7. Feststellknopf für Ein-/Ausschalter
8. Drehrichtungsumschalter

LT

1. variklio korpusas su rankena
2. savaimė centruojantis griebtuvas
3. pridėtinė rankenėlė
4. grėžimo gylio ribotuvas
5. elektros laidas su atlenkimu
6. Elektrischer jungiklis su apsisukimų reguliavimu
7. jungiklio blokada
8. apsisukimų krypties perjungiklis

SK

1. pohonné teleso s držadlem
2. samostrední sklíčidlo vrtáčkové
3. prídatná rukoväť
4. omezovač hĺbky vrtania
5. sieťový vodič s ohybaním
6. elektrický spínač s reguláciou otáčok
7. blokovanie spínača
8. prepnáč smeru otáčok

ES

1. armazón con mango
2. mango autoalineador del taladrador
3. mango adicional
4. limitador de la hondura del taladrado
5. cable de alimentación
6. interruptor eléctrico con ajuste de la rotación
7. bloqueo del interruptor
8. selector del sentido de la rotación

NL

1. aandrijving met handvat
2. boorhouder
3. aanvullend handvat
4. boordieptebegrenzer
5. netsnoer met stekker
6. elektrische schakelaar
7. schakelaarblokkade
8. omkeerschakelaar

CARACTERISTICILE SCULEI

Mașina de găurit percutantă, este o sculă electrică obișnuită cu izolație de clasa II, destinată pentru găurit în diferite materiale: metal, lemn și produse lemnoase, materii sintetice, beton, zid etc. bineînțeles întrebându-se burghiile cilindrice corespunzătoare. Mașina are funcția de reglarea lină a vitezei rotațiilor, de schimbarea rotațiilor (dreapta, stânga), cu și fără percuții. Poate fi întrebuințată la înșurubarea și deșurubarea șuruburilor pentru lemn, întrebuințând piesele de îmbinare corespunzătoare, care se găsesc în comerț. Funcționarea corectă, sigură și fiabilitatea mașinei depinde de exploatarea în modul ei caracteristic, deci:

Înainte de a începe să lucrați cu utilajul trebuie să citiți toată instrucția și să o păstrați.

În cazul că nu vor fi respectate înscrisurile referitoare la protecție și ale celor din prezenta instrucție furnizorul nu-și asumă răspunderea. Scula este destinată pentru a fi întrebuințată pe lângă casă. Este interzisă întrebuințarea acestei scule în mod profesional și la lucrări de servicii cu plată.

ECHIPAMENTUL MASINEI

În ambalajul fabricii trebuie să se găsească:

- mașina
- mânerul suplimentar
- tija de limitarea adâncimii de găurire

PARAMETRII TEHNICI

| Parametrele | Unitatea de măsură | Valoarea |
|--|----------------------|----------------------------------|
| Numărul catalogului | | 78992 |
| Tensiunea de alimentare | [V~] | 230 |
| Frecvența | [Hz] | 50 |
| Puterea nominală | [W] | 600 |
| Rotații nominale | [min ⁻¹] | 0 - 3000 |
| Diametrul max. al. burghiului (pentru metale) | [mm] | 13 |
| Greutatea | [kg] | 1,8 |
| Nivel de zgomot | | |
| - presiune acustică $L_{pA} \pm K$ | [dB (A)] | 94,0 \pm 5,0 |
| - putere $L_{wA} \pm K$ | [dB (A)] | 105,0 \pm 5,0 |
| Clasa izolației | | II |
| Nivelul vibrațiilor | [m/s ²] | 5,51 \pm 1,5 / 15,92 \pm 1,5 |
| Trepta securității | | IP20 |

AVERTIZĂRI GENERALE PENTRU SIGURANȚA LA LUCRUL CU SCULE ELECTRICE

Avertizare! Citiți toate avertizările, ilustrațiile și specificațiile prezentate cu această sculă electrică. Nerespectarea instrucțiilor poate provoca electrocutare, incendiu sau accidente grave.

Păstrați toate avertizările și instrucțiunile pentru consultare ulterioară.

Termenul „sculă electrică ” folosit în avertizări se aplică tuturor sculelor electrice acționate electric, atât cu cablu cât și cu acumulator.

Siguranța locului de muncă

Mențineți locul de muncă bine iluminat și curat. Dezordinea și iluminatul deficitar pot provoca accidente.

Nu lucrați cu sculele electrice într-un mediu cu risc crescut de explozie, cu lichide, gaze sau vapori inflamabili. Sculele electrice generează scântei care pot duce la aprinderea prafului sau vaporilor.

Copiii și alte persoane neautorizate nu trebuie să aibă acces la locul de muncă. Lipsa concentrării poate duce la pierderea controlului.

Siguranța electrică

Ștecherul cablului electric trebuie să corespundă prizei electrice. Nu trebuie să modificați în niciun fel ștecherul. Nu folosiți adaptoare la alimentarea sculelor electrice. Un ștecher nemodificat care se potrivește în priză reduce riscul de electrocutare.

Evitați contactul cu suprafețe împănătate, cum sunt conductele, caloriferele și refrigeratoarele. Împănătarea corpului crește riscul de electrocutare.

Nu expuneți sculele electrice la contactul cu precipitații atmosferice sau umiditatea. Apa și umiditatea care pătrund în

interiorul sculei electrice cresc riscul de electrocutare.

Nu suprasolicitați cablul de alimentare. Nu folosiți cablul de alimentare pentru a transporta produsul, a conecta sau deconecta ștecherul la sau de la priză. Evitați contactul cablului de alimentare cu căldura, uleiurile, muchii ascuțite și piese în mișcare. Deteriorarea sau încurcarea cablului de alimentare cresc riscul de electrocutare.

În cazul lucrului în afara încăperilor închise, folosiți cabluri prelungitoare destinate lucrului la exterior. Utilizarea de cabluri prelungitoare destinate lucrului la exterior reduce riscul de electrocutare.

Când utilizarea unei scule electrice într-un mediu umed este inevitabilă, folosiți pentru protecție electrică un dispozitiv de siguranță diferențial pentru curent rezidual (RCD). Utilizarea unui dispozitiv RCD reduce riscul de electrocutare.

Siguranța personală

Fiiți atenți, acordați atenție la ce faceți și recurgeți la bunul simț în timp ce lucrați cu scula electrică. Nu folosiți o sculă electrică când sunteți obosit sau sub influența alcoolului sau medicamentelor. Chiar și un singur moment de neatenție în timpul lucrului poate duce la accidente personale grave.

Folosiți echipament de protecție personal. Folosiți protecție pentru ochi. Utilizarea echipamentului de protecție personal cum sunt măștile de praf, încălțămintea antiderapantă, căștile și protecțiile pentru urechi reduc riscul unor accidente personale grave.

Preveniți pornirea accidentală. Asigurați-vă că comutatorul electric este în poziția „Off” înainte de conectarea alimentării electrice și/sau acumulatorului, ridicării sau deplasării sculei electrice. Deplasarea sculei electrice cu degetul pe comutator sau alimentarea sculei electrice, când comutatorul este pe poziția „on” poate duce la accidente grave.

Înainte de pornirea sculei electrice **îndepărtați toate cheile și alte unelte folosite pentru ajustarea sa.** O cheie lăsată pe piesele rotative ale sculei electrice poate duce la accidente grave.

Nu vă întindeți și nu vă aplecați prea mult. Păstrați-vă permanent postura adecvată și echilibrul. Aceasta vă va permite un control mai ușor asupra sculei electrice în cazul unor situații de lucru neașteptate.

Îmbrăcați-vă corespunzător. Nu purtați haine largi și bijuterii. Feriți-vă părul și hainele de piesele în mișcare ale sculei electrice. Hainele largi, bijuteriile sau părul lung pot fi prinse de piesele în mișcare.

Dacă dispozitivele sunt echipate pentru conectarea unui sistem de extragere sau colectare a prafului, asigurați-vă că ele sunt conectate și folosite în mod corespunzător. Utilizarea unui dispozitiv de extragere a prafului reduce riscurile legate de praf.

Nu vă bazați pe experiența acumulată prin zur frecventă a sculei electrice să vă facă mai neatenți și să ignorați regulile de siguranță. Utilizarea neatență poate duce la accidente grave într-o fracțiune de secundă.

Utilizarea și îngrijirea sculei electrice

Nu suprasolicitați scula electrică . Folosiți scula electrică corespunzătoare pentru aplicația aleasă. Scula electrică corespunzătoare va asigura o lucrare mai bună și mai sigură dacă este folosită în conformitate cu sarcina pentru care a fost proiectată.

Nu folosiți scula , dacă comutatorul electric nu permite pornirea și oprirea sa. O sculă electrică , care nu poate fi controlată prin intermediul comutatorului este periculoasă și trebuie returnată pentru reparații.

Deconectați ștecherul de la priză și/sau scoateți acumulatorul dacă se poate detașa de la scula electrică înainte de ajustarea, înlocuirea accesoriilor sau depozitarea sculei electrice. Asemenea măsuri preventive vă permit să evitați pornirea accidentală a sculei electrice.

Nu lăsați scula electrică la îndemâna copiilor, nu lăsați persoanele care nu știu cum se lucrează cu scula electrică sau nu cunosc aceste instrucțiuni să folosească scula electrică . Sculele electrice sunt periculoase în mâinile unor utilizatori neinstruiți.

Întrețineți sculele electrice și accesoriile. **Verificați scula electrică** să nu prezinte nepotriviri sau blocaje ale pieselor în mișcare, deteriorări ale pieselor sau alte probleme care ar putea afecta funcționarea sculei electrice. **Defecțiunile trebuie remediate înainte de zur sculei electrice.** Multe accidente sunt cauzate de scule electrice necorespunzător întreținute.

Păstrați sculele tăietoare în stare ascuțită și curate. Sculele tăietoare corect întreținute, cu muchii ascuțite, sunt mai puțin predispușe la blocaje și sunt mai ușor de controlat în timpul lucrului.

Folosiți scule electrice, accesorii și unelte etc. în conformitate cu aceste instrucțiuni, luând în considerare tipul și condițiile de lucru. Utilizarea sculelor pentru alte lucrări în afara celor pentru care sunt destinate poate duce la situații periculoase.

Mânerele și suprafețele de prindere trebuie să fie uscate, curate și fără ulei sau grăsime. Mânerele și suprafețele de prindere alunecoase nu permit funcționarea sigură și controlul asupra sculei electrice în situații periculoase.

Reparații

Reparați scula electrică doar la centre de service autorizate, folosind doar piese de schimb originale. Aceasta asigură siguranța corespunzătoare a sculei electrice.

INSTRUCȚIUNI DE SIGURANȚĂ PENTRU BORMAȘINI

Instrucțiuni de siguranță pentru toate activitățile

Folosiți protecții auditive la utilizarea de rotopercutoare. Expunerea la zgomot poate duce la pierderea auzului.

Folosiți mână suplimentară. Pierderea controlului poate duce la accidente.

Țineți bine scula înainte de utilizare. Această sculă generează cupluri de torsiune mari și, dacă nu este ținută bine în timpul utilizării, pierderea controlului poate duce la accidente..

Țineți scula electrică de suprafețele izolate ale mânerului la efectuarea operațiilor la care este posibil ca accesoriul tăie-

tor să intre în contact cu cabluri electrice ascunse sau cu propriul cablu. În cazul în care accesoriul tăietor intră în contact cu un cablu sub tensiune, aceasta poate duce la punerea sub tensiune a sculei electrice și electrocutarea operatorului

Instrucțiuni de siguranță la utilizarea de burghie lungi

Nu lucrați niciodată la turație mai mare decât turația maximă a burghiului. La turații mai mari, este probabil ca burghiul să se curbeze și poate produce accidente dacă este lăsat să de rotească liber fără a fi în contact cu piesa de prelucrat.

Începeți întotdeauna lucrul la turație redusă și reduceți turația și la final, când burghiul este în contact cu piesa de prelucrat. La turații mai mari, este probabil ca burghiul să se curbeze și poate produce accidente dacă este lăsat să de rotească liber fără a fi în contact cu piesa de prelucrat.

Aplicați presiune doar în direcția axului burghiului. Nu aplicați o presiune excesivă. Burghiul se poate curba, provocând ruperea sa sau pierderea controlului, ceea ce poate duce la accidente.

MONTAREA ELEMENTELOR ECHIPAMENTULUI

ATENȚIE! Montarea echipamentului poate fi făcută doar atunci când mașina nu este legată de alimentarea cu energie electrică (scoate ștecărul din priză).

Montarea mânerului suplimentar (II)

Fixați bușa mandrinei pe carcasa mașinii de găurit, alegeți poziția mandrinei în așa fel, încât să se asigure o funcționare cea mai sigură. Poziția mandrinei trebuie astfel selectată încât să fie în măsură să contracareze pe deplin un cuplu îndreptat contrar sensului de rotație a mandrinei. Un asemenea cuplu apare în timpul funcționării normale, însă cea mai mare valoare o atinge în cazul încheștării burghiului în materialul găurit. Poziția mandrinei trebuie asigurată printr-o strângere puternică și fermă a manșonului mânerului auxiliar.

Montarea limitatorului adâncimii de perforare (III)

Treceți bara limitatorului prin orificiul aflat în colierul mânerului auxiliar. Poziția limitatorului trebuie protejată în funcție de modul de montaj: prin strângerea mânerului auxiliar, prin strângerea separată a butonului sau cu ajutorul butonului de blocare. Modul detaliat de blocare a poziției limitatorului a fost prezentat în figură.

PREGATIREA PENTRU LUCRU

Înainte de a începe lucrul trebuie verificat, dacă carcasa mașinii, conductorul de alimentare și ștecărul nu sunt defectate. În caz contrar, întrebuințarea sculei este interzisă.

Atenție! Toate acțiunile legate de fixarea și schimbarea sculelor ajutoare, montarea scuturilor și pieselor de ghidare, reglare etc. trebuie făcute cu mașina deconectată de la alimentare, de aceea înainte de a executa cele de mai sus: **Scoate ștecărul conductorului de alimentare din priză cu tensiune!**

Fixarea burghiurilor în mandrină (IV)

Selectați un burghiu cu coada cilindrică, adecvat pentru operația respectivă. Introduceți burghiul în mandrină, apoi, ținând partea posterioară a mandrinei, rotiți partea frontală a mandrinei în așa fel încât burghiul să fie ferm și sigur fixat în mandrină.

Reglarea vitezei turațiilor

Mașina de găurit este prevăzută cu reglarea fină a turațiilor. O apăsare treptată a butonului de pornire accelerează turația motorului.

Comutatorul direcției de rotire (V)

Comutatorul direcției de rotire se așează pe poziția R (direcția de rotire dreapta) sau pe L (direcția de rotire stânga).

Atenție! Schimbarea direcției de rotire trebuie făcută, neapărat cu mașina deconectată de la alimentare!

Așezarea funcției de percuție (VI)

Această funcție permite găurirea în beton, zid și în materiale ceramice rigide (cărămizi rigide, pietre, marmură). În acest scop comutatorul de percutare trebuie așezat pe semnul ciocanului.

Iar în cazul găuririi în alte materiale, această funcție trebuie eliminată, schimbând comutatorul în poziția cu semnul burghiului.

Acțiunile de pregătire pentru lucru

Înainte de a începe lucrul:

Materialul în care vrei să găurești, fixează-l într-o menghină de banc sau în alt tip de menghină.

Întrebuințează burghiul corespunzător materialului în care vrei să faci gaură. Ai grijă ca burghiul să fie corect și bine ascuțit.

Imbracă-te în haine de lucru și puneți ochelari și apărători de zgomot pe urechi.

Nu uita să scoți cheia din orificiul de strângere.

Bagă ștecărul în priză cu tensiune electrică.

Tine cu ambele mâini mașina de ambele mâiniere la o poziție sigură și stabilă.

Apăsând cu degetul întrerupătorul electric al mașinei, pui în mișcare mașina.

Atenție! In caz că se vor auzi zgomote suspecte, pocnituri, sau o sau o să simți miros de ars etc. imediat oprește mașina și scotea ștecărul din priză cu tensiunea electrică.

INTREBUINȚAREA SCULEI

Atenție! In timpul întrebuințării mașinei de găurit, puneți pe urechi apărători de zgomot.!

Întrebuințarea direcției de rotire, dreapta sau stânga

Rotirea în dreapta întrebuințează-o întotdeauna când ai de găurit ceva cu burghiu de dreapta. În schimb rotirea în stânga poți să o întrebuințezi în cazul că burghiul se blochează în materialul găurit sau atunci când vrei să deșurubezi șuruburi pentru lemn. Deșurubarea acestor șuruburi se face întrebuințând rotații minimale.

Blocarea întrerupătorului

Blocarea întrerupătorului se recomandă atunci când ai de găurit ceva gros, care va dura mult timp (de exemplu găurind în beton, în zid etc.) Blocarea întrerupătorului mașinei se face atunci când întrerupătorul este apăsat, apăsând în același timp cu degetul mare butonul blocadei eliberând totodată apăsarea întrerupătorului. Întreruperea blocadei se face apăsând întrerupătorul.

Găurirea în lemn

Înainte de a găuri fixează materialul de găurit într-o menhină, apoi un punctator sau cu un cui însemni locul unde vrei să găurești. În mandrină trebuie să fixezi burghiul corespunzător, alege viteza de rotire, alimentezi mașina cu energie electrică și poți să găurești. În caz că vei găuri o gaură de trecere prin material, se recomandă să pui sub materialul de găurit o bucată de lemn, datorită căreia gaura, la ieșirea burghiului nu va avea sfâșieri. Vrând să faci o gaură cu diametrul mai mare, se recomandă să găurești întâi cu un burghiu mai mic apoi în această gaură de ghidare, găurești cu burghiul mare.

Găurirea în metale

Întotdeauna fixează stabil materialul de prelucrat. În caz că vei găuri o tablă se recomandă să bagi sub ea o bucată de lemn ca să eviți îndoiri inutile, etc. Apoi faci un semn cu un punctator și poți găuri. Trebuie întrebuințate burghie pentru metale. În cazul că vei găuri în fontă se recomandă întrebuințarea burghiilor cu vârf de aliaj dur. Gaurind găuri cu diametrul mai mare este bine ca întâi să faci gaură de ghidare cu un burghiu mic.

Găurid fier (oțel), pentru răcirea burghiului, se întrebuințează ulei de mașină.

Iar la găurid aluminiu, pentru răcire se întrebuințează terpenină sau parafină.

Găurind în bronz, în cupru sau în fontă nu întrebuința nici un fel de răcire ajutoare, scoate burghiul din gaură ca să se răcească.

Găurirea în materiale ceramice

Găurirea în materiale rigide, consistente (beton, cărămidă rigidă, piatră, marmură etc)

Înainte de a găuri o gaură cu dimensiunea mai mare, fă întâi o gaură mică fără să întrebuințezi percutația. După aia, în această gaură mică pui burghiul cu vârf de aliaj dur cu diametrul dorit, punând în funcțiune percutația.

Găurirea în glazură, în cărămidă moale, în tencuială etc.

Se găurește așa cum este scris în punctul dar fără funcția de percutație. În timpul găuririi spre a elimina praful și resturile din gaură, burghiul trebuie scos din când în când din gaură. Găurind apăsat tare dar constant.

Întrebuințarea mașinei la înșurubare sau deșurubare

Mașina având posibilitatea reglării vitezei și direcției rotațiilor poate fi întrebuințată la înșurubarea sau deșurubarea șuruburilor pentru lemn. În acest scop se recomandă:

- mersul cu cea mai mică viteză de rotații,
- întrebuințarea pieselor de îmbinare corespunzătoare.

Piesele de îmbinare pot fi fixate în mandrină, sau cu ajutorul unui suport magnetic. bine înțeles cu direcția de rotire corespunzătoare, așezată cu întrerupătorul dreapta (R) la înșurubare și stânga (L) la deșurubare.

Decuparea orificiilor mari

Mașina poate fi întrebuințată la decuparea orificiilor mai mari în lemn, cu ajutorul burghiilor de specialitate cu diametrul mare sau cu piese din setul de ferăstrău rotund pentru găuri în lemn. Si aici se recomandă de a pune sub lemnul de prelucrat un deșeu de lemn.

Adaptarea ajutoarelor

La mașinele de găurit care au schimbarea direcției de rotire nu pot fi întrebuințate nic un fel de ajutoare.

Găurire folosind limitatorul de adâncime (VII)

Limitatorul poate fi folosit pentru a facilita găurirea în suprafețele în care nu se efectuează găuri pe toată grosimea materialului, în special în beton și lemn. Stabiliți adâncimea orificiului. Introduceți burghiul în mandrină, marcați cu un marker pe burghiu dis-

tanța de la capătul de lucru al burghiului egală cu adâncimea orificiului. Setajii limitatorului adâncimii de găurire astfel încât capătul acestuia să se potrivească cu distanța „L” marcată pe burghiu. Asigurați-vă că limitatorul nu se deplasează în timpul lucrului. Începeți să găuriți, vârful limitatorului va atinge suprafața în care lucrați la adâncimea setată de găurire. Atunci trebuie să retrageți burghiu din orificiu.

Remarcă suplimentară

Ca să nu strici mașina sau să rupi burghiu, nu apăsa cu forță materialul prelucrat și nici să nu faci mișcări violente în timpul lucrului. În timpul lucrului fă întreruperi.

Ai grijă de sculă, să nu o supra însărcinezi - să nu permiți ca temperatura exterioară a mașinei să depășească 60° C.

După terminarea lucrului, scoate ștecărul din priză cu tensiune electrică, și curăță mașina.

Valoarea totală, declarată a vibrațiilor a fost măsurată folosind metoda standard de testare și poate fi folosită pentru a compara un dispozitiv cu altul. Valoarea totală, declarată a vibrațiilor poate fi utilizată în evaluarea preliminară a expunerii.

Atenție! Emisia de vibrații în timpul funcționării dispozitivului poate varia de la valoarea declarată, în funcție de modul de utilizare al mașinii.

Atenție! Precizați măsurile de siguranță care au ca scop protecția operatorului, care se bazează pe o evaluare a dispozitivului în condiții reale de utilizare (inclusiv toate părțile componente ale ciclului de funcționare, cum ar fi momentul în care dispozitivul este dezactivat sau merge în gol sau în perioada de activizare).

CONSERVAREA SI REVIZIILE

Atenție! Înainte de a începe reglarea, deservirea tehnică sau conservarea scoate fișa conductei de alimentare din priză cu tensiune electrică. După terminarea lucrului trebuie verificată starea tehnică a sculei electrice, aspectul ei exterior adică: carcasa și mînie-rul, conductorul electric și fișa lui, funcționarea întrerupătorului electric, rosturile de trecerea aerului (ventilația), scâterierea periiilor (cârbunilor), sonoritatea lagărelor și angrenajului, pornirea și corectitudinea funcționării. În timpul garanției uzufructuarul nu poate anexa nimic la scula respectivă și nici nu poate să schimbe nici un subsansamblu, deoarece se pierde dreptul la garanție. Dacă în timpul funcționării vor fi constatate necorectitudeni sau alte simptome neașteptate, înseamnă că trebuie făcută revizia periodică la servis. După terminarea lucrului trebuie curățată toată scula, rosturile de trecerea aerului, întreruptorii, mînierul și scuturile de exemplu cu are comprimat cu o presiune nu mai mare de 0,3 Mpa, sau cu penson sau cu o cârpă uscată neîntrebuințând mijloace chimice și lichide curățătoare.