

YT-0610



PL SEPARATOR DO HAMULCÓW TARCZOWYCH

CHARAKTERYSTYKA PRODUKTU

Separator służy do rozsunięcia tłoczków hamulców tarczowych. Separator został wyposażony w pokrętło, gniazdo sześciokątne o rozmiarze 21 mm oraz w gniazdo kwadratowe o rozmiarze 1/2" (12,5 mm). Pozwala to na użycie klucza co zapewnia przyłożenie znacznie większych sił niż przypadku pokrętła. Możliwe jest rozsuniecie tłoczków na maksymalnie 65 mm. Wraz z separatorem jest dostarczana buteleczka oleju maszynowego służąca do smarowania gwintu separatora.

OBSŁUGA PRZYRZĄDU

Zdemontować zacisk hamulcowy i usunąć klocki hamulcowe. Postępować zgodnie z instrukcją producenta samochodu i zacisków hamulcowych.

Wsunąć separator pomiędzy tłoczki, kręcąc pokrętłem rozsunąć tłoczki klocków zaciskowych.

Zamontować nowe klocki w zacisku.

KONSERWACJA

Produkt należy chronić przed wilgocią. Po każdym użyciu oczyścić separator za pomocą miękkiej szmatki. Przed każdym użyciem posmarować gwint separatora kilkoma kroplami oleju maszynowego. Produkt przechowywać w suchym i zamkniętym miejscu w dostarczonym opakowaniu jednostkowym.

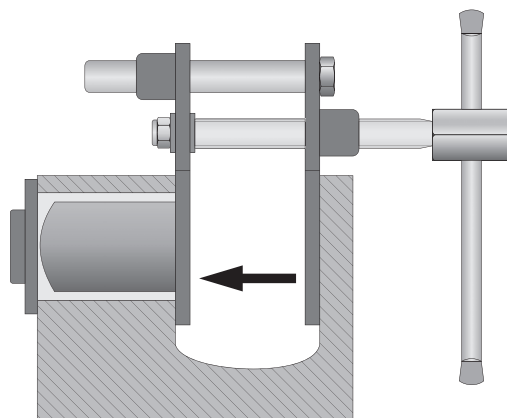

I N S T R U K C J A O B S Ł U G I